

La influencia de la ideología política y la intolerancia a la ambigüedad sobre diversas expresiones actitudinales del heterosexismo¹

Jan Marc Rottenbacher de Rojas²
Pontificia Universidad Católica del Perú, Lima (Perú)

Recibido: 27/04/2014 Aceptado: 01/06/2015

Resumen

Objetivo. El estudio analiza la influencia que ejercen la intolerancia a la ambigüedad y el conservadurismo político sobre la homofobia, el rechazo hacia la homoparentalidad y el prejuicio hacia las personas con VIH / SIDA. **Método.** En una muestra de adultos jóvenes de la ciudad de Lima ($N = 279$) se evaluaron las variables del estudio a través de instrumentos cuantitativos. Como variables ideológicas se evaluaron los niveles de autoritarismo de ala derecha (RWA, de sus siglas en inglés) y la orientación hacia la dominancia social (SDO, de sus siglas en inglés). **Resultados.** Utilizando diagramas de sendero (*Path Analysis*), se observó una correlación directa entre la intolerancia a la ambigüedad, el RWA y la SDO. Se identificó además, una influencia directa de la intolerancia a la ambigüedad, el RWA y la SDO sobre la homofobia y, finalmente, una influencia directa de la homofobia sobre el rechazo hacia la homoparentalidad y el prejuicio hacia las personas con VIH / SIDA. **Conclusión.** Los individuos más conservadores en lo político son, a la vez, menos tolerantes a la ambigüedad. Por ello, presentan una serie de creencias sobresimplificadas y prejuicios frente a la homosexualidad y a cualquier manifestación sociocultural que consideren asociada a ella.

Palabras clave. Ideología política, homofobia, prejuicio, autoritarismo, VIH / SIDA.

The Influence of Political Ideology and Intolerance for Ambiguity on Diverse Attitudinal Expressions of Heterosexism

Abstract

Objective. This study analyzes the influences that exert intolerance of ambiguity and political conservatism on homophobia, the rejection to homoparentality and prejudice toward people with HIV/AIDS. **Method.** In a sample from young adults in the city of Lima ($N = 279$) the ideological variables of the study were evaluated through a quantitative research. The ideological variables evaluated were the scales of Right-Wing Authoritarianism (RWA) and Social Dominance Orientation (SDO). **Results.** Using Path-Analysis, a direct correlation between intolerance of ambiguity, RWA and SDO was observed. Also, a direct influence on the intolerance of ambiguity, RWA and SDO on homophobia was also observed. Finally, homophobia exerts a

¹ Este estudio se realizó en el marco de las actividades de investigación sobre ideología política y relaciones intergrupales, llevadas a cabo por el Grupo de Psicología Política de la Pontificia Universidad Católica del Perú (PUCP).

² Licenciado en Psicología Social, magíster en Historia. Departamento Académico de Psicología de la Pontificia Universidad Católica del Perú (PUCP). Correo de correspondencia: jrottenbacher@pucp.edu.pe

direct influence on the rejection to homoparentality and prejudice toward people with HIV/AIDS. **Conclusion.** The most politically conservative individuals are, at the same time, less tolerant to ambiguity. Hence they have several over-simplified beliefs and prejudice toward homosexuality and any cultural expression they consider associated with it.

Keywords. Political ideology, homophobia, prejudice, authoritarianism, AIDS.

A influência da ideologia política e a intolerância à ambiguidade sobre diversas expressões atitudinais do heterossexismo

Resumo

Escopo. O estudo analisa a influência que exercem a intolerância à ambiguidade e o conservadorismo político sobre a homofobia, a rejeição em relação à homoparentalidade e o prejuízo em relação a pessoas com HIV/AIDS. **Metodologia.** Numa amostra de adultos jovens da cidade de Lima ($N = 279$) foram avaliadas as variáveis do estudo através de ferramentas quantitativas. Como variáveis ideológicas foram avaliados os níveis de autoritarismo de asa direita (RWA, por sua sigla em Inglês) e a orientação para a dominação social (SDO, por sua sigla em Inglês). **Resultados.** Utilizando diagramas de caminho (Path Analysis), foi observada uma correlação direta entre a intolerância à ambiguidade, o RWA e a SDO. Além, foi observada uma influência direta da intolerância à ambiguidade, o RWA e a SDO sobre a homofobia e, finalmente, uma influência direta da homofobia sobre a rejeição com relação à homoparentalidade e o prejuízo em relação a pessoas com HIV/AIDS. **Conclusão.** Os indivíduos mais conservadores na política são, ao mesmo tempo, menos tolerantes à ambiguidade. Por esta razão, apresentam uma série de crenças sobresimplificadas e prejuízos frente à homossexualidade e a qualquer manifestação sociocultural que considerem associada a ela.

Palavras-chave. Ideologia política, homofobia, prejuízo, autoritarismo, HIV/AIDS.

Introducción

A partir del año 2013, en el Perú se ha generado un importante debate público frente a la posibilidad de que personas del mismo sexo tengan el derecho constitucional para formar parejas familiares y sean reconocidas legalmente por el Estado, de forma similar a como las parejas heterosexuales son consideradas en la actualidad. El denominado proyecto de ley para la unión civil no matrimonial ha generado acaloradas polémicas entre aquellos líderes de opinión que están a favor de la formación de parejas parentales no-heterosexuales y aquellos que defienden la preservación de la familia heterosexual como única forma legítima y natural en la que puede estar compuesta una familia (Organización de las Naciones Unidas, 2014).

En este contexto de debate público, este estudio tuvo como objetivo analizar la influencia que podrían ejercer la intolerancia a la ambigüedad, como variable cognitiva, y el conservadurismo

político, como variable ideológica, sobre tres actitudes vinculadas con una ideología de género heterossexista: (a) la homofobia, (b) el rechazo hacia homoparentalidad y (c) el prejuicio hacia las personas con VIH / SIDA. Como indicadores ideológicos, se evaluó el autoritarismo de ala derecha y la orientación hacia la dominancia social. Estas dos variables ideológicas, junto con la intolerancia a la ambigüedad, entendida como una necesidad epistémica (Jost, Glaser, Kruglanski y Sulloway, 2003), han sido utilizadas con éxito en diversos estudios dentro del contexto latinoamericano, como variables psicológicas constitutivas de un tipo de ideología política que ha sido denominada por Thorisdottir, Jost, Liviatan y Shrout (2007) como conservadurismo político de derecha (p. ej., Rottenbacher, 2012a, 2012b, 2012c; Rottenbacher, Espinosa y Magallanes, 2011; Rottenbacher y Schmitz, 2012).

Desde el punto de vista conceptual, el *conservadurismo político de derecha* permite

integrar dos desarrollos teóricos relacionados con el estudio psicológico de la ideología política: (a) el denominado enfoque dual de la ideología política (Duckitt, Wagner, Du Plessis y Birum, 2002) y (b) el conservadurismo político como cognición social motivada, propuesto por Jost et al. (2003).

En primer lugar, el denominado enfoque dual utiliza como indicadores de la ideología política de las personas, el autoritarismo de ala derecha (RWA, por sus siglas en inglés) y la orientación hacia la dominancia social (SDO, por sus siglas en inglés). El RWA se expresa a través de tres tendencias actitudinales interrelacionadas: (a) la sumisión frente a las autoridades percibidas como legítimas y frente a las normas y costumbres que estas autoridades promueven; (b) la agresión u hostilidad dirigida hacia los grupos que se percibe, se desvían de las normas legítimas; y (c) el convencionalismo, que implica la defensa y preservación de las tradiciones y el rechazo hacia los cambios sociales abruptos (Altemeyer, 1981, 1996, 2004; Cottam, Dietz-Uhler, Mastors y Preston, 2004; Jost et al., 2003). Con respecto a la SDO, los individuos con una mayor tendencia hacia esta orientación suelen preferir y promover los sistemas sociales jerarquizados y desiguales, dentro de los cuales, consideran además, que algunos grupos poseen de forma legítima una posición privilegiada, mientras que otros grupos deben ubicarse en posiciones subordinadas (Pratto, Sidanius, Stallworth y Malle, 1994; Sidanius y Pratto, 1999; Sidanius, Pratto, Van Laar y Levin, 2004).

El segundo enfoque propone concebir al conservadurismo político como una forma de cognición social motivada (Jost et al., 2003). Este modelo teórico propone la existencia de una estructura motivacional compuesta por tres grupos de necesidades que son satisfechas cuando las personas adoptan o apoyan ideologías políticas de tipo conservador. En esta estructura motivacional, el primer grupo de necesidades psicológicas está conformado por las denominadas necesidades epistémicas, que se refieren al grado de ambigüedad, incertidumbre o desorden que las personas son capaces de tolerar al interior del ambiente social en el que habitan (Jost et al., 2003). Esta teoría propone que las personas que toleran menos los estímulos sociales ambiguos, la incertidumbre y la poca estructuración del entorno social, presentan una predisposición hacia el apoyo de ideas y de acciones políticas de corte conservador. El segundo grupo motivacional está conformado por las necesidades

existenciales, referentes al grado de inseguridad o amenaza que las personas perciben y son capaces de tolerar, mientras el tercer grupo de necesidades está constituido por las motivaciones relacionales que se refieren, en general, a la necesidad de percibir que el propio estatus, así como la posición relativa del endogrupo, es dominante o superior dentro de la sociedad (Jost et al., 2003).

Si bien la propuesta de Jost et al. (2003) propone la existencia de una estructura de necesidades psicológicas que subyace e influye sobre el apoyo hacia el conservadurismo político, coincide con los enfoques de Bobbio (1996) y el enfoque dual, cuando sostiene que el conservadurismo político se expresa a través de la resistencia al cambio o el tradicionalismo y la justificación de la inequidad.

En el contexto latinoamericano, específicamente, en el contexto de la ciudad de Lima, se han realizado recientemente varias investigaciones que apoyan la propuesta de que las personas menos tolerantes a la ambigüedad son, a la vez, más conservadoras políticamente y presentan, por lo tanto, actitudes socioculturales dirigidas hacia la preservación de las tradiciones y la justificación de la inequidad.

Rottenbacher, Espinosa y Magallanes (2011) encontraron que la intolerancia a la ambigüedad e incertidumbre ejercían una influencia de mediana intensidad sobre el RWA y sobre la SDO, a la vez que estas dos variables ideológicas ejercían influencia directa sobre los niveles de homofobia, prejuicio étnico y sexismo. En esta misma línea, Rottenbacher (2012a) encontró una correlación de intensidad moderada entre el conservadurismo político y la rigidez cognitiva. Esta investigación es quizás la única que ha abordado este fenómeno en el contexto latinoamericano y propone que los individuos con tendencia hacia el conservadurismo político, presentan una menor tolerancia hacia los estímulos ambiguos, la incertidumbre, y, en general, hacia la falta de orden y estructura en la información que perciben del medio. Por ello, se propone que las personas más conservadoras en lo político, prefieren explicaciones del mundo que sean sencillas y estructuradas, verdades únicas y carentes de ambigüedad, así como entornos sociales o culturales bastante estructurados y ordenados, que ofrecen certezas acerca del funcionamiento del mundo y de la sociedad (Rottenbacher, 2012a).

Finalmente, Rottenbacher (2012c) estudió la relación entre la intolerancia a la ambigüedad, la orientación política de derecha, el autoritarismo,

la SDO y una serie de prejuicios asociados a grupos no heterosexuales, incluyendo personas homosexuales, lesbianas, bisexuales, individuos transgénero, travestis y personas dedicadas a la prostitución homosexual. Esta investigación encontró una relación directa entre la intolerancia a la ambigüedad, las variables ideológicas vinculadas al conservadurismo político y el prejuicio hacia los grupos no heterosexuales, es decir, aquellos que no encajan dentro de los roles de género tradicionales (Rottenbacher, 2012c).

La relación directa entre el conservadurismo político, la intolerancia a la ambigüedad y el prejuicio hacia diversos grupos no heterosexuales, parte de la premisa de que una de las divisiones más tradicionalistas al interior de las sociedades es aquella que responde a una ideología de género denominada heterosexismo, la cual implica una concepción del mundo social que lo divide en dos mitades opuestas y complementarias: mujer/femenino y hombre/masculino.

Herek (2000, 2004) sostiene que el heterosexismo implica una representación mental dicotómica de la sociedad, compuesta por dos polaridades sexo-genéricas opuestas y complementarias. Los individuos heterosexistas rechazarán, por lo tanto, cualquier expresión de género que amplíe la diversidad de opciones con respecto al comportamiento sexual o afectivo de las personas. El heterosexismo atribuye, tanto a hombres como a mujeres, determinados roles, conductas, cualidades psicológicas y un particular aspecto físico, como una serie de rasgos que deben servir para diferenciarlos. Además, el heterosexismo propone que hombre/masculino y mujer/femenino no solo son grupos opuestos, sino complementarios, debido principalmente a que la unión sexual entre ellos está dirigida hacia la procreación de la especie. Para los individuos más conservadores en lo político, esta división de la humanidad en dos polaridades sexuales opuestas ofrece certeza, diluye la ambigüedad y otorga sentido, orden y predictibilidad al mundo social (Cornejo, 2007; Rottenbacher, 2012c; Withley y Lee, 2000). En ese sentido, tanto las manifestaciones culturales como el comportamiento individual o colectivo que vayan en contra de la división tradicional entre hombre/masculino y mujer/femenino, serán rechazados por las personas más conservadoras en lo político debido, principalmente, a que implican una mayor complejidad, ambigüedad e incertidumbre acerca de las conductas, identidades

u orientaciones sexuales de los individuos, lo que convertiría al mundo social en un ambiente menos predecible (Rottenbacher, 2012c). Por ello, en concordancia con el modelo teórico de Jost et al. (2003), la intolerancia a la ambigüedad sería la principal motivación epistémica que predispondría a los individuos políticamente más conservadores a rechazar la multiplicidad y pluralidad sexual o de género (Cornejo, 2007; Rottenbacher, 2012c).

En relación con la diversidad de género, la homoparentalidad se define como el ejercicio de la parentalidad por padres del mismo sexo, ya sea parejas de homosexuales hombres o mujeres (Frías, Pascual, Monterde y Montejano, 2005). En muchos países, el debate acerca de la formación de parejas no heterosexuales ha venido acompañado del cuestionamiento acerca de la capacidad de las parejas homosexuales para ejercer de forma adecuada la paternidad. Muchas personas comparten creencias sobre la homoparentalidad como un fenómeno antinatural que puede provocar diversos trastornos psicológicos en los hijos, que puede llegar a transmitir la homosexualidad a los niños y generar un marcado rechazo social hacia ellos (Frías et al., 2005). La homoparentalidad, como expresión institucionalizada de la diversidad de género, podría representar uno de los fenómenos sociales más ambiguos y, por ello, una expresión cultural rechazada por los individuos más conservadores en lo político (Rottenbacher, 2012c). Como sostiene Herek (2000, 2004), la homoparentalidad estaría en abierta contraposición con una ideología de género heterosexista, debido principalmente a que ante la posibilidad de la existencia de parejas homoparentales, no solo debe aceptarse la existencia de parejas del mismo sexo, sino que debe tolerarse que estas parejas críen hijos y conformen sus propios núcleos familiares.

En relación con las personas portadoras de VIH / SIDA, se propone, como sostienen Law, King, Zitek y Hebl (2007), que ellas han sido estigmatizadas socialmente y son objeto de prejuicio debido a la asociación que se hace entre esta enfermedad y el consumo de drogas, la indigencia, la criminalidad, la prostitución y finalmente, la homosexualidad y la promiscuidad sexual (Law et al., 2007). Gran parte de las creencias generalizadas o estereotipos negativos que las personas poseen actualmente acerca del VIH / SIDA, se derivan del período de aparición y expansión inicial de la enfermedad durante la década de 1980-1990, cuando el virus fue etiquetado como “la plaga homosexual”

(Herek y Capitano, 1999; Law et al., 2007). En el imaginario popular, las personas portadoras del VIH / SIDA al estar estrechamente vinculadas con manifestaciones promiscuas de la homosexualidad, pueden ser objeto de prejuicio por parte de los individuos más conservadores en lo político, las personas con tendencia hacia el autoritarismo o aquellas que consideren necesario preservar los roles de género tradicionales (Cornejo, 2010; Duncan, Peterson y Winter, 1997; Haddock, Zanna y Esses, 1993; Rottenbacher, 2010; Withley y Lee, 2000).

Sobre la base de la revisión bibliográfica que se ha presentado, esta investigación se propuso indagar acerca de la influencia que podrían ejercer la intolerancia a la ambigüedad, el autoritarismo de ala derecha (RWA) y la orientación hacia la dominancia social (SDO), sobre tres actitudes relacionadas con la diversidad de género: (a) la homofobia o heterosexismo, (b) el rechazo hacia la homoparentalidad y (c) el prejuicio hacia las personas con VIH / SIDA. Como ya fue mencionado, el razonamiento para proponer dicha relación de influencia se basa en estudios previos y propone, en primer lugar, que la diversidad de género es, en sí misma, un estímulo muy ambiguo para las personas menos tolerantes a la ambigüedad. En segundo lugar, se propone que el convencionalismo expresado a través del RWA y la superioridad endogrupal y la justificación de la inequidad expresadas a través de la SDO, condicionarán un rechazo hacia los homosexuales, la homoparentalidad y las personas con VIH / SIDA.

A partir de este razonamiento, se propusieron las siguientes tres hipótesis de estudio. En primer lugar, la intolerancia a la ambigüedad debía ejercer una influencia directa sobre el RWA, la SDO y la homofobia. En segundo lugar, el RWA y la SDO debían ejercer una influencia directa sobre la homofobia. Tercero, la homofobia debía ejercer una influencia directa sobre el rechazo hacia la homoparentalidad y el prejuicio hacia las personas con VIH / SIDA.

Método

Participantes

Para seleccionar a los participantes del estudio se utilizó un tipo de muestreo no probabilístico intencional (Hernández, Fernández y Baptista, 2007). La muestra final ($N = 279$) estuvo conformada por adultos jóvenes cuyas edades se encontraban

entre un mínimo de 18 y un máximo de 35 años ($M = 23.69$, $DE = 3.40$) y que se encontraban en el campus de una universidad privada de la ciudad de Lima. El 46.6% de ellos eran mujeres y 53.4% eran hombres. La mayoría eran estudiantes universitarios (60.2%), el 21.5% había egresado de alguna universidad, el 7.2% había concluido estudios técnicos superiores, el 6.8% se encontraba estudiando alguna carrera técnica, el 2.9% había concluido estudios de posgrado y el 1.4% restante contaba con estudios escolares de secundaria. Los participantes provenían de 33 diferentes distritos de la ciudad de Lima Metropolitana y el Callao. Es importante mencionar que no se preguntó acerca de la orientación sexual o identidad de género de los participantes.

Instrumentos

Escala de Tolerancia a la Ambigüedad (MSTAT – II).

Para valorar la intolerancia a la ambigüedad, se utilizó la versión en español de la Escala de Tolerancia a la Ambigüedad (MSTAT-II), de Arquero y McLain (2010). Esta escala contiene 13 enunciados que expresan una tendencia a evitar o aceptar la presencia de estímulos ambiguos. La opción de respuesta es una escala Likert entre 1 (*totalmente en desacuerdo*) y 6 (*totalmente de acuerdo*). Esta escala presentó un alto nivel de confiabilidad para el caso de la muestra evaluada ($\alpha = 0.84$).

Escala Abreviada de Autoritarismo Ala Derecha.

El autoritarismo de ala derecha fue evaluado a través de una versión traducida al castellano por Rottenbacher y Schmitz (2012) de la versión de la Escala Abreviada de Autoritarismo de Ala Derecha de Zakrisson (2005). El instrumento contiene 15 ítems cuya opción de respuesta es una escala Likert entre 1 (*totalmente en desacuerdo*) y 6 (*totalmente de acuerdo*). La escala presentó un adecuado nivel de confiabilidad ($\alpha = 0.80$).

Escala de Orientación hacia la Dominancia Social.

Por otro lado, se utilizó la versión de Silván-Ferrero y Bustillos (2007) de la Escala de Orientación hacia la Dominancia Social. Esta escala comprende 16

enunciados referidos a la aceptación o rechazo de relaciones jerárquicas y asimétricas entre grupos pertenecientes a una misma sociedad. La opción de respuesta es una escala Likert de 6 puntos, donde 1 significa *totalmente en desacuerdo* y 6 *totalmente de acuerdo*. Este instrumento presentó un alto nivel de confiabilidad para el caso del presente estudio ($\alpha = 0.82$).

Escala de Homofobia Moderna de Raja y Stokes (1998).

Se utilizaron 23 ítems de la Escala de Homofobia Moderna de Raja y Stokes (1998), validada en estudiantes universitarios de la ciudad de Lima por León (2003). El cuestionario original está compuesto por 41 ítems cuya opción de respuesta es una escala Likert de 6 puntos, donde 1 significa *totalmente en desacuerdo* y 6 *totalmente de acuerdo*. Se eligieron los 23 ítems que en un estudio piloto previo, realizado con 50 estudiantes universitarios, presentaron correlaciones ítem-test mayores a 0.3. La escala de 23 ítems obtuvo un alto nivel de confiabilidad ($\alpha = 0.93$).

Escala de Creencias sobre el Ajuste Infantil en Familias Homoparentales.

Para valorar el rechazo hacia la homoparentalidad, se utilizó la Escala de Creencias sobre el Ajuste Infantil en Familias Homoparentales desarrollada y validada para población hispanoparlante por Frías et al. (2005). La escala está compuesta por 6 ítems cuya opción de respuesta es una escala tipo Likert entre 1 (*totalmente en desacuerdo*) y 6 (*totalmente de acuerdo*). La escala obtuvo un alto nivel de confiabilidad ($\alpha = 0.95$).

Finalmente, se elaboró un instrumento *ad hoc* de 15 ítems con enunciados como “Me negaría a sentarme junto a una persona que tuviera SIDA”, “El SIDA solo afecta a los drogadictos, prostitutas y homosexuales”, “Jamás sería amigo de alguien que tenga SIDA”, entre otros. La escala de 15 ítems presentó un alto nivel de confiabilidad ($\alpha = 0.90$). Los ítems como los indicadores de confiabilidad obtenidos en el presente estudio, se presentan en la tabla 1.

Tabla 1

Indicadores de confiabilidad de la Escala sobre prejuicios hacia las personas con VIH/SIDA

Ítems	Correlación ítem-test corregida	Alfa de Cronbach si se elimina el ítem	Alfa de Cronbach de la escala completa
1. Todas las personas que tienen el SIDA son homosexuales	0.62	0.89	
2. Me negaría a sentarme junto a una persona que tuviera SIDA	0.69	0.88	
3. Me negaría a usar el mismo baño que ha sido utilizado por una persona con SIDA	0.53	0.90	
4. Las personas con SIDA deben ser aisladas para la seguridad de los demás	0.68	0.89	0.90
5. A los estudiantes con SIDA no se les debería permitir asistir a clases	0.53	0.89	
6. Las personas con SIDA deberían ser separadas de la comunidad	0.67	0.89	
7. Únicamente los homosexuales deben preocuparse por el SIDA	0.53	0.89	

8. Me negaría a darle la mano a una persona que tiene SIDA	0.70	0.89	
9. Las personas que tienen SIDA se contagiaron por llevar una vida promiscua	0.43	0.90	
10. Me incomodaría muchísimo tener entre mis compañeros de trabajo a alguien con SIDA	0.67	0.89	
11. El SIDA es sobre todo un problema de las personas pobres y sin educación	0.55	0.89	0.90
12. El SIDA solo afecta a los drogadictos, prostitutas y homosexuales	0.61	0.89	
13. Jamás sería amigo de alguien que tenga SIDA	0.65	0.89	
14. Las empresas deberían despedir a las personas que tienen SIDA	0.66	0.89	
15. El SIDA es una especie de “castigo divino” por haber llevado una vida promiscua	0.54	0.89	

Procedimiento

Inicialmente se elaboró el cuestionario que contenía el consentimiento informado, los instrumentos para la medición de las variables de estudio, así como una sección de datos socio-demográficos. Posteriormente, se contactó a los participantes en el campus de una universidad privada de Lima. Todos los participantes leyeron el consentimiento informado antes de iniciar el llenado del cuestionario, el mismo que era anónimo y de carácter voluntario. Se les recordó además, que podían finalizar el llenado del cuestionario si así lo deseaban. Los datos fueron recogidos entre agosto y octubre de 2013. Finalmente, la información fue centralizada por el investigador y analizada mediante los paquetes estadísticos SPSS® 21 y AMOS® 21.

Análisis de datos

Se realizó un análisis de correlación paramétrica y se utilizaron diagramas de sendero para analizar

las relaciones de influencia planteadas en la tres hipótesis del estudio.

Resultados

En la tabla 2 se presentan los estadísticos descriptivos y los niveles de asimetría que fueron obtenidos para las variables del estudio. La media más alta corresponde al Rechazo hacia la Homoparentalidad ($M = 3.45, DE = 1.51$). Además, se puede observar una media algo menor para los puntajes del RWA ($M = 3.27, DE = 0.74$), de la Intolerancia a la Ambigüedad ($M = 3.15, DE = 0.72$), de la Homofobia ($M = 2.53, DE = 1.01$) y la SDO ($M = 2.48, DE = 0.70$). El menor puntaje promedio se observó en el grado de Prejuicio hacia las personas con VIH / SIDA ($M = 1.55, DE = 0.65$), variable que además presenta un grado de asimetría positiva relativamente elevado (1.52), lo que indica que la mayoría de los puntajes tienden a ser bastante bajos.

Tabla 2

Estadísticos descriptivos e indicadores de asimetría de las variables de estudio

Variables	Descriptivos				Asimetría	
	Mín.	Máx.	M	DE	Valor	ET
Intolerancia a la ambigüedad	1.15	5.23	3.15	0.72	-0.10	0.16
RWA	1.00	5.20	3.27	0.74	-0.60	0.16
SDO	1.00	5.06	2.48	0.70	0.21	0.16
Homofobia	1.00	5.26	2.53	1.01	0.38	0.16
Rechazo hacia la homoparentalidad	1.00	6.00	3.45	1.51	-0.02	0.15
Prejuicio hacia las personas con VIH / SIDA	1.00	3.80	1.55	0.65	1.52	0.15

En la tabla 3 aparece la matriz de correlaciones entre las variables del estudio y en ella se puede observar que todas las correlaciones resultaron significativas, a excepción de la asociación entre la SDO y el rechazo hacia la homoparentalidad. Las variables que correlacionaron con mayor

intensidad son la homofobia y el rechazo hacia la homoparentalidad ($r = 0.53$), el prejuicio hacia las personas con VIH / SIDA y el rechazo hacia la homoparentalidad ($r = 0.43$) y el RWA y la homofobia ($r = 0.40$).

Tabla 3

Matriz de correlaciones entre las variables de estudio

Variables	1	2	3	4	5	6
1. Intolerancia a la ambigüedad	-----	0.33**	0.16*	0.29**	0.14*	0.23**
2. RWA		-----	0.34**	0.40**	0.37**	0.22**
3. SDO			-----	0.28**	0.11	0.24**
4. Homofobia				-----	0.53**	0.43**
5. Rechazo hacia la homoparentalidad					-----	0.29**
6. Prejuicio hacia las personas con VIH/ SIDA						-----

* $p \leq 0.05$; ** $p \leq 0.01$

El modelo hipotético, denominado modelo 1, se elaboró a partir de las tres hipótesis del estudio (ver figura 1). Aunque todas las relaciones de influencia propuestas en este primer diagrama resultaron significativas, según los criterios propuestos por diversos autores (p. ej., Bollen, 1989; Kline, 2005;

Ruiz, Pardo y San Martín, 2010; Schumacker y Lomax, 2004), los indicadores generales de ajuste no resultaron adecuados: $\chi^2(8) = 45.80$, $p < 0.001$), $\chi^2/gl = 5.72$, $CFI = 0.84$, $NFI = 0.83$, $TLI = 0.60$, $IFI = 0.85$, $RMSEA = 0.14$ ($90\%CI = 0.099 \leq 0.136 \leq 0.246$).



Figura 1. Diagrama de sendero del modelo hipotético (modelo 1).

Por estos motivos, se contrastó un diagrama de sendero alternativo denominado modelo 2 (ver figura 2), en el cual, en lugar de proponer que la intolerancia a la ambigüedad ejerce una influencia sobre el RWA y la SDO, se propone que estas tres variables pueden estar correlacionadas positivamente. Además, se propuso que el RWA ejerce una influencia directa sobre el rechazo hacia la homoparentalidad, mientras que la SDO ejerce

una influencia directa sobre el prejuicio hacia las personas con VIH / SIDA.

Los indicadores de ajuste del diagrama alternativo sí resultaron adecuados: $\chi^2(5) = 9.40, p = 0.094, \chi^2/gf = 1.880, CFI = 0.98, NFI = 0.96, TLI = 0.92, IFI = 0.98, RMSEA = 0.06$ ($90\%CI = 0.001 \leq 0.059 \leq 0.116$), y todas las relaciones de influencia propuestas resultaron significativas.

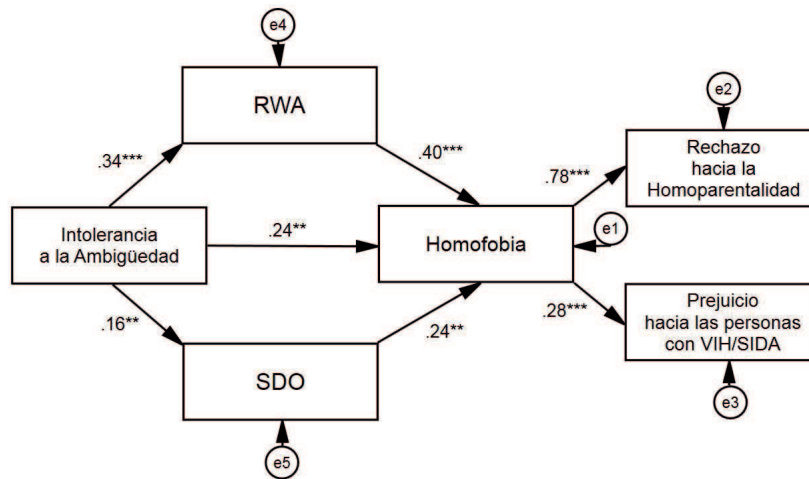

Figura 2. Diagrama de sendero del modelo alternativo (modelo 2).

Discusión

Los resultados de esta investigación apoyan la propuesta general acerca de que una ideología política conservadora influye sobre el prejuicio

hacia los grupos que, según las creencias sobregeneralizadas o los estereotipos de género, no encajan dentro de la dicotomía sexo-genérica tradicional de hombre/masculino y mujer/femenino. En ese sentido, se propone que hay

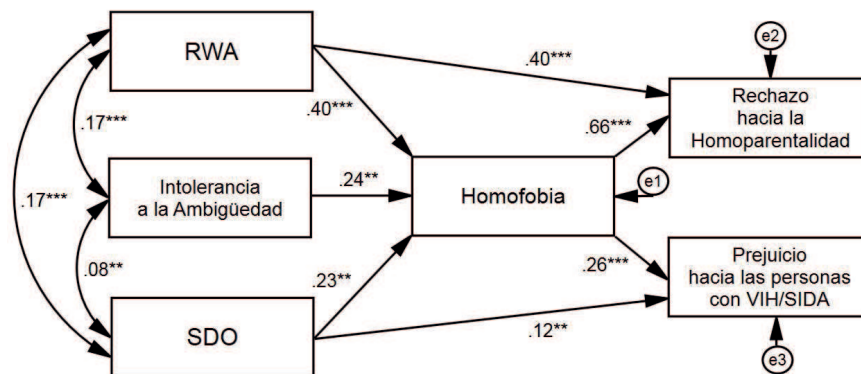
una relación directa entre el conservadurismo político y lo que Herek (2000, 2004) denomina heterosexismo. Por otro lado, este estudio apoya la idea de que la intolerancia a la ambigüedad es una necesidad epistémica (Jost et al., 2003) asociada directamente al conservadurismo político de derecha. Si bien no todas las hipótesis del estudio pudieron ser corroboradas, en términos generales las relaciones hipotéticas que fueron propuestas se vieron reflejadas en los resultados. Debido a que el modelo 2 (figura 2) es el que presentó un adecuado grado de ajuste con respecto a los datos, será este diagrama el que se discute a continuación.

En primer lugar, el autoritarismo de ala derecha, la intolerancia a la ambigüedad y la orientación a la dominancia social se relacionan entre sí de manera directa, lo que permite proponer que, en conjunto, estas tres variables constituyen adecuados indicadores de conservadurismo político, tal y como ha sido definido en la revisión bibliográfica. Particularmente, un tipo de ideología que es renuente a los cambios sociales abruptos, apoya cierto grado de autoritarismo y justifica la inequidad entre los grupos que conforman una sociedad, al promover una estructura social jerárquica (Jost et al., 2003; Rottenbacher, 2012a; Thorisdottir et al., 2007).

Aunque estas tres variables ejercen influencia directa sobre la homofobia, es el autoritarismo (RWA) la variable que ejerce la influencia de mayor intensidad. Aquí es necesario notar que la homofobia es una actitud sumamente hostil y agresiva hacia los homosexuales masculinos y las lesbianas y la influencia que el RWA ejerce sobre ella se explicaría a través del componente de agresión autoritaria que el RWA posee (Altemeyer, 1981, 1996, 2004; Cottam et al., 2004; Withley y Lee, 2000). De igual modo, es necesario resaltar que el RWA evalúa también un mayor grado de adhesión hacia las convenciones sociales más tradicionales. Como ya fue mencionado, la dicotomía femenino/masculino es una de las convenciones culturales más tradicionales dentro de nuestras sociedades que los individuos con mayor tendencia hacia el RWA buscarían preservar. A partir de la intensidad de la influencia que ejerce el RWA sobre la homofobia y sobre el rechazo hacia la homoparentalidad, se puede proponer que detrás del heterosexismo subyace un nivel ideológico más profundo, en el cual el autoritarismo, concebido como RWA, posee un rol de suma importancia. Dicho de otra forma, el heterosexismo sería una expresión

del convencionalismo, la agresión autoritaria y la sumisión a la autoridad que constituyen los componentes actitudinales del RWA.

En ese mismo sentido, el RWA y la homofobia ejercen una influencia directa sobre mayores niveles de rechazo hacia la homoparentalidad. Esto puede explicarse sobre la base del tradicionalismo que el RWA expresa y que, sumado a mayores niveles de homofobia, llevaría a las personas a rechazar con mayor intensidad la unión familiar y el ejercicio de la paternidad por parte de parejas homosexuales. Parecería ser que la homoparentalidad es uno de los fenómenos que está en mayor contradicción con los roles de género tradicionales, los que proponen que hombre y mujer deben unirse para procrear y criar a los hijos, que hombre y mujer deben asumir roles opuestos y complementarios, y que donde la única forma legítima de unión familiar es la heteroparentalidad. Para los individuos con mayor tendencia hacia el RWA y mayores niveles de homofobia, el rechazo hacia la homoparentalidad se deriva de una concepción dicotómica de las relaciones de género y de una defensa de la familia heteroparental como institución fundamental dentro de la sociedad.

Con respecto al prejuicio hacia las personas con VIH/SIDA, esta variable recibe la influencia directa, tanto de la SDO como de la homofobia. Sobre la base de los resultados obtenidos se propone que las personas más conservadoras en lo político, mantienen una visión estereotípica negativa de los individuos con VIH/SIDA. Bajo este estereotipo negativo las personas con VIH/SIDA están asociadas con la homosexualidad y son concebidas como individuos peligrosos para la salud pública, pues se vinculan con el consumo de drogas, con comportamientos sexualmente promiscuos o asociados con la prostitución. Todo esto los convierte en un grupo amenazante y de muy bajo estatus, lo que promovería el desprecio hacia ellos por parte de los individuos con mayor tendencia hacia la dominancia social (Duckitt et al., 2002).

Si se observan los resultados de manera general, se puede proponer que mientras el RWA juega un rol fundamental en el rechazo hacia la homoparentalidad debido a que esta supone un rompimiento de instituciones, normas y convenciones muy tradicionales, la SDO juega un rol central en el prejuicio hacia las personas con VIH / SIDA, debido a que estas personas son percibidas como un grupo con un estatus social muy bajo.

Por otro lado, para los individuos políticamente más conservadores, la homosexualidad, la homoparentalidad y el hecho de contraer el VIH/SIDA serían fenómenos estrechamente vinculados. Esta sobregeneralización simplificante de carácter estereotípico y prejuicioso, parece ofrecer a las personas más conservadoras mayor certeza y predictibilidad con respecto al ambiente social en el que habitan. Por debajo de los estereotipos negativos asociados a la homosexualidad subyace una ideología política conservadora que necesita reducir la ambigüedad y proporcionar certidumbre.

Finalmente, es pertinente discutir algunos otros hallazgos de este estudio. De los fenómenos abordados en esta investigación, la homoparentalidad pareciera ser el más rechazado. Se puede llegar a proponer que la unión familiar de parejas homosexuales y el ejercicio de la paternidad por parte de ellas, es un fenómeno que dista mucho de ser aceptado por completo por parte de los participantes de la muestra y de los individuos más conservadores al interior de ella.

El Perú todavía no ha legalizado la unión matrimonial entre personas del mismo sexo y es sumamente complejo desde el punto de vista legal que las personas o parejas no heterosexuales obtengan la tenencia de hijos. En este sentido y transformando las afirmaciones de Portocarrero (2007) referidas al racismo en la sociedad peruana, se podría sugerir lo siguiente: aunque la sociedad peruana no quiera admitirse oficialmente como homofóbica, persisten fuertemente en su interior fenómenos como el prejuicio sexual, la exclusión social y la discriminación de las personas no heterosexuales, así como la desigualdad en el acceso y ejercicio de la ciudadanía por parte de personas con otras identidades de género que no se ajusten a la tradicional dicotomía hombre/masculino y mujer/femenino.

Finalmente, los hallazgos de esta investigación, pese a las limitaciones en su capacidad de ser generalizados hacia poblaciones más extensas, por el hecho de no haber utilizado un muestreo probabilístico representativo de la población de la ciudad de Lima, ofrecen pistas acerca de cómo la ideología política de los individuos puede contribuir a limitar o desalentar, desde la propia población, la implementación de reformas sociales en dirección hacia una mayor equidad, un pleno acceso a la ciudadanía y un completo ejercicio de los derechos por parte de algunas minorías. Específicamente, en el caso del presente estudio, se refiere a los

individuos con opciones sexuales o identidades de género diferentes de las dos tradicionales: femenino y masculino.

Referencias

- Altemeyer, B. (1981). *Right-wing authoritarianism*. Winnipeg: University of Manitoba.
- Altemeyer, B. (1996). *The authoritarian specter*. Cambridge: Harvard University Press.
- Altemeyer, B. (2004). Highly dominating, highly authoritarian personalities. *The Journal of Social Psychology*, 144(4), 421-447. doi.org/10.3200/SOCP.144.4.421-448
- Arquero, J. y McLain, D. (2010). Preliminary validation of the Spanish version of the Multiple Stimulus Types Ambiguity Tolerance Scale (MSTATII). *The Spanish Journal of Psychology*, 13(1), 476-484. doi.org/10.1017/S1138741600004029
- Bobbio, N. (1996). *Derecha e izquierda. Razones y significados de una distinción política*. Madrid: Taurus.
- Bollen, K. (1989). A New Incremental Fit Index for General Structural Equation Models. *Sociological Methods & Research*, 17(3), 303-316. doi.org/10.1177/0049124189017003004
- Cornejo, G. (2010). Sacando a la bestia del clóset: autoritarismo y homofobia. En G. Portocarrero, J. C. Ubilluz y V. Vich (Eds.), *Cultura Política en el Perú. Tradición autoritaria y democratización anómica* (pp. 67-78). Lima: Red para el Desarrollo de la Ciencias Sociales en el Perú.
- Cornejo, J. (2007). La homosexualidad como una construcción ideológica. *Límite. Revista de Filosofía y Psicología*, 2(16), 83-108. Recuperado de <http://www.redalyc.org/articulo.oa?id=83601605>
- Cottam, M., Dietz-Uhler, B., Mastors, E. y Preston, T. (2004). *Introduction to political psychology*. Nueva Jersey: Lawrence Erlbaum Associates.
- Duckitt, J., Wagner, C., Du Plessis, I. y Birum, I. (2002). The psychological bases of ideology and prejudice: Testing a dual process model. *Journal of Personality and Social Psychology*, 83(1), 75-93. doi.org/10.1037/0022-3514.83.1.75
- Duncan, L., Peterson, B. y Winter, D. (1997). Authoritarianism and gender roles: Toward a psychological analysis of hegemonic relationships. *Personality and Social*

- Psychology Bulletin*, 23 (1), 41-49. doi.org/10.1177/0146167297231005
- Frías, M., Pascual, J., Monterde, H. y Montejano, S. *Desarrollo de una escala sobre el ajuste infantil en familias homoparentales*. Ponencia presentada en el IX Congreso de Metodología de las Ciencias Sociales y de la Salud en Granada, España.
- Haddock, G., Zanna, M. y Esses, V. (1993). Assessing the structure of prejudicial attitudes: The case of attitudes toward homosexuals. *Journal of Personality and Social Psychology*, 65 (6), 1105-1118. doi.org/10.1037/0022-3514.65.6.1105
- Herek, G. (2004). Beyond "Homophobia": Thinking About Sexual Prejudice and Stigma in the Twenty-First Century. *Sexuality Research & Social Policy*, 1(2), 6-24. doi.org/10.1525/srsp.2004.1.2.6
- Herek, G. (2000). The psychology of sexual prejudice. *Current Directions in Psychological Science*, 9(1), 19-22. doi.org/10.1111/1467-8721.00051
- Herek, G. y Capitano, J. (1999). AIDS stigma and sexual prejudice. *American Behavioral Scientist*, 42(7), 1130-1147. doi: 10.1177/00027649921954804
- Hernández, R., Fernández, C. y Baptista, P. (2007). *Metodología de la investigación* (4ª ed.). México: McGraw-Hill Interamericana.
- Jost, J., Glaser, J., Kruglanski, A. y Sulloway, F. (2003). Political Conservatism as Motivated Social Cognition. *Psychological Bulletin*, 129(3), 339-375. doi.org/10.1037/0033-2909.129.3.339
- Kline, R. (2005). *Principles and practice of structural equation modeling* (2da. ed.). Nueva York: Guilford.
- Law, Ch., King, E., Zitek, E. y Hebl, M. (2007). Methods for Understanding the Stigma of AIDS in the United States: A Review and Future Directions. *Revista Interamericana de Psicología*, 41(1), 75-96. Recuperado de <http://www.redalyc.org/articulo.oa?id=28441109>
- León, R. (2003). Un estudio de adaptación de la escala de homofobia moderna de Sheela Raja y Joseph P. Stokes en un grupo de estudiantes universitarios de Lima Metropolitana. *Revista de Psiquiatría y Salud Mental Hermilio Valdizán*, 4(2), 3-18. Recuperado de <http://bibliotecadigital.academia.cl/bitstream/handle/123456789/1637/133-153.pdf;jsessionid=F5262036169151AC12549405D7683A30?sequence=1>
- Organización de las Naciones Unidas. (2014). *ONU: Unión civil no matrimonial en el Perú*. Recuperado de <http://onu.org.pe/noticias/onu-union-civil-no-matrimonial-en-el-peru/>
- Portocarrero, G. (2007). *Racismo y mestizaje y otros ensayos*. Lima: Fondo Editorial del Congreso del Perú.
- Pratto, J., Sidanius, J., Stallworth, L. y Malle, B. (1994). Social dominance orientation: A personality variable predicting social and political attitudes. *Journal of Personality and Social Psychology*, 67(4), 741-763. doi: 10.1037/0022-3514.67.4.741
- Rottenbacher, J. M. y Schmitz, M. (2012). Conservadurismo político y tolerancia hacia comportamientos transgresores. *Revista Psicología Política de la Universidad de Valencia*, 44, 31-56. Recuperado de <http://www.uv.es/garzon/psicologia%20politica/N44-2.pdf>
- Rottenbacher, J. M. (2012a). Conservadurismo político y rigidez cognitiva en una muestra de estudiantes y egresados universitarios de la ciudad de Lima. *Avances en Psicología Latinoamericana*, 30(2), 257-271. Recuperado de <http://www.redalyc.org/pdf/799/79924881004.pdf>
- Rottenbacher, J. M. (2012b). Vigencia del continuo ideológico izquierda/derecha durante las elecciones presidenciales de 2011 en Lima - Perú. *Revista de Psicología de la PUCP*, 30(2), 281-315. Recuperado de <http://revistas.pucp.edu.pe/index.php/psicologia/article/view/3806/3783>
- Rottenbacher, J. M. (2012c). Conservadurismo político, homofobia y prejuicio hacia grupos transgénero en una muestra de estudiantes y egresados universitarios de Lima. *Pensamiento Psicológico*, 10(1), 23-37. Recuperado de <http://www.redalyc.org/articulo.oa?id=80124028002>
- Rottenbacher, J. M., Espinosa, A. y Magallanes, J. M. (2011). Analizando el prejuicio: bases ideológicas del racismo, el sexismo y la homofobia en una muestra de habitantes de la ciudad de Lima-Perú. *Revista Psicología Política de la Associação Brasileira de Psicologia Política*, 11(22), 225-246. Recuperado de <http://dialnet.unirioja.es/servlet/articulo?codigo=3898832>

- Rottenbacher, J. M. (2010). Sexismo ambivalente, paternalismo masculino e ideología política en adultos jóvenes de la ciudad de Lima. *Pensamiento Psicológico*, 7(14), 9-18. Recuperado de <http://www.redalyc.org/articulo.oa?id=80113673001>
- Ruiz, M., Pardo, A. y San Martín, R. (2010). Modelos de Ecuaciones Estructurales. *Papeles del Psicólogo*, 31(1), 34-45. Recuperado de <http://www.papelesdelpsicologo.es/pdf/1794.pdf>
- Schumacker, R. y Lomax, R. (2004). *A beginner's guide to structural equation modeling* (2da. Edición). Mahwah, NJ: Erlbaum.
- Sidanius, J., Pratto, F., Van Laar, C. y Levin, S. (2004). Social dominance theory: Its agenda and method. *Political Psychology*, 25(6), 845-880. doi.org/10.1111/j.1467-9221.2004.00401.x
- Sidanius, J. y Pratto, F. (1999). *Social dominance: An intergroup theory of social hierarchy and oppression*. Nueva York: Cambridge University Press.
- Silván-Ferrero, M. P. y Bustillos, A. (2007). Adaptación de la escala de Orientación a la Dominancia Social al castellano: validación de la Dominancia grupal y la oposición a la igualdad como factores subyacentes. *Revista de Psicología Social*, 22(1), 3-15. Recuperado de <http://dialnet.unirioja.es/servlet/articulo?codigo=2226327>
- Thorisdottir, H., Jost, J., Liviatan, I. y Shrout, P. (2007). Psychological Needs and Values Underlying Left-Right Political Orientation: Cross-National Evidence from Eastern and Western Europe. *Public Opinion Quarterly*, 71(2), 175-203. doi.org/10.1093/poq/nfm008
- Witley, B. y Lee, S. (2000). The relationship of authoritarianism and related constructs to attitudes toward homosexuality. *Journal of Applied Social Psychology*, 30(1), 144-170. doi: 10.1111/j.1559-1816.2000.tb02309.x
- Zakrisson, I. (2005). Construction of a short version of the Right-Wing Authoritarianism (RWA) scale. *Personality and Individual Differences*, 39(5), 863-872. doi.org/10.1016/j.paid.2005.02.026

Para citar este artículo / to cite this article / para citar este artigo: Rottenbacher de Rojas, J. M. (2015). La influencia de la ideología política y la intolerancia a la ambigüedad sobre diversas expresiones actitudinales del heterosexismo. *Pensamiento Psicológico*, 13(2), 7-19. doi:10.11144/Javerianacali.PPS13-2.iipi